

RISING

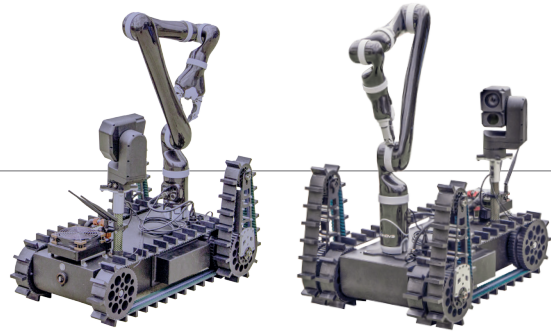

MANIPULADOR MÓVIL
ESPECIALMENTE DISEÑADO PARA
**MISIONES DE INTERVENCIÓN,
RECONOCIMIENTO Y EOD**

ALTA MOVILIDAD Y DESTREZA

APLICACIÓN DE LA LEY
E INTERVENCIÓN DE
PRIMEROS AUXILIOS
RESCATE Y VIGILANCIA.
MONITORIZACIÓN REMOTA
AMBIENTES PELIGROSOS

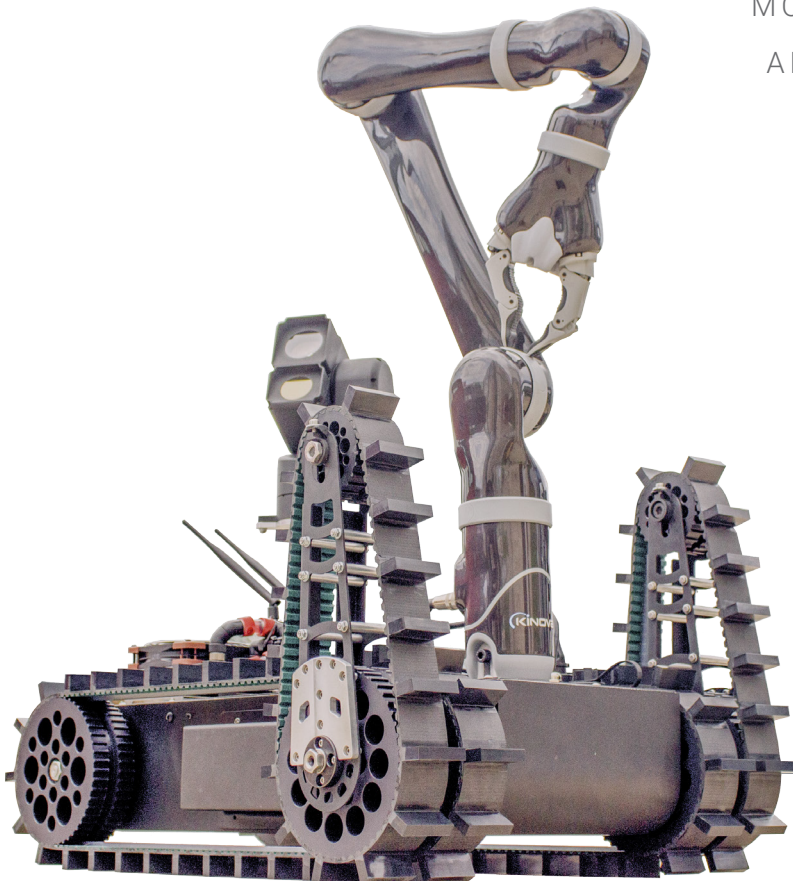

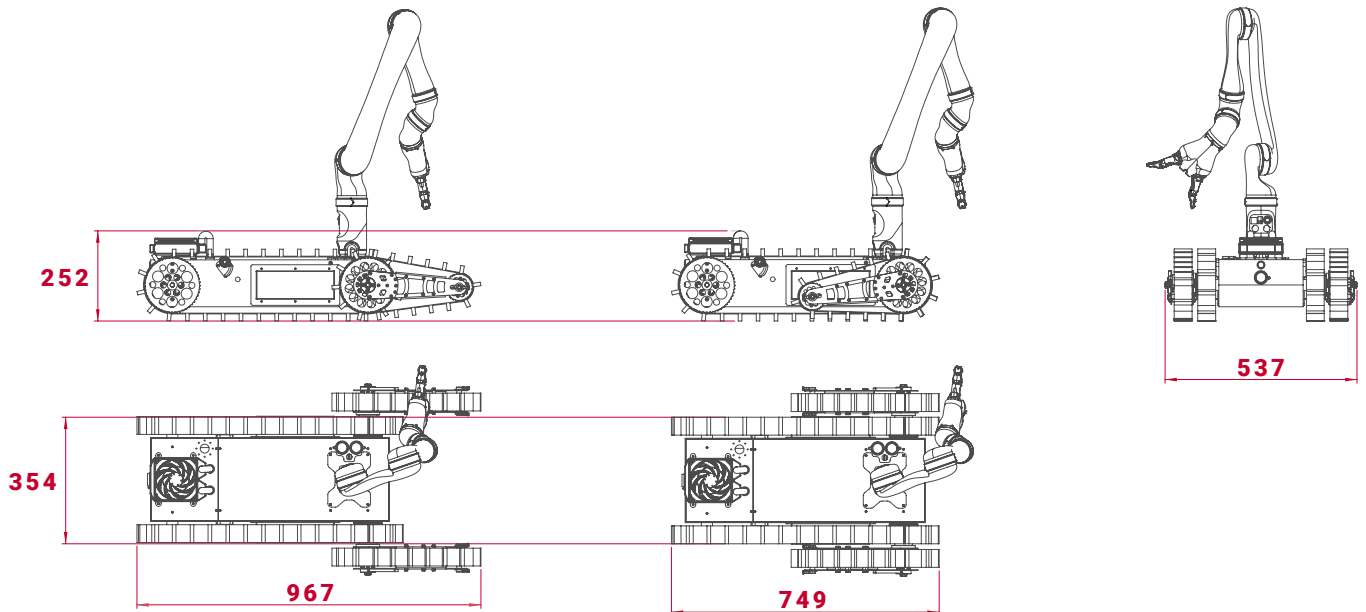

ESPECIFICACIONES TÉCNICAS

MECÁNICAS

Dimensiones	749mm x 537mm x 252mm (Plegado) 967mm x 537mm x 252mm (Extendido)	Sistema de tracción	2 orugas y 2 aletas
Peso	37 kg (sin brazo) 42 kg (con brazo)	Autonomía	3,5 h
Capacidad de carga de la plataforma	20 kg	Batería	LiPO48V
Velocidad	2,5 m/s	Rango de temperatura	0°C a +50°C
Protección	IP65 (sin brazo)	Máxima pendiente	80 %

CONTROL

Controlador	Arquitectura abierta en ROS PC integrado en Linux	Conectividad	Interna: USB, RS232, Ethernet, WiFi, CANBus
Comunicación	Sistema multiprotocolo: Cable/WiFi		

BRAZO ROBÓTICO

GDL	Ángulo de la muñeca	Peso	Capacidad de carga (medio rango)	Alcance	Consumo medio de energía
7 esférico	90°	5,5 kg	2,4 kg	98,4 cm	25W
6 esférico	90°	4,4 kg	2,6 kg	94,8 cm	
6	60°	4,4 kg	2,4 kg	90,0 cm	
4	60°	3,6 kg	4,4 kg	75,0 cm	