

RB-EKEN



**MANIPULADOR MÓVIL
COLABORATIVO** COMPLETAMENTE
INTEGRADO PARA **APLICACIONES
INDUSTRIALES**

MANIPULACIÓN MÓVIL INDUSTRIAL

PICK & PLACE
CARGA / DESCARGA
POSICIONAMIENTO DE PIEZAS DE TRABAJO
ENSAMBLAJE
ATORNILLADO
PERFORACIÓN / FRESADO
INSPECCIÓN Y VERIFICACIÓN



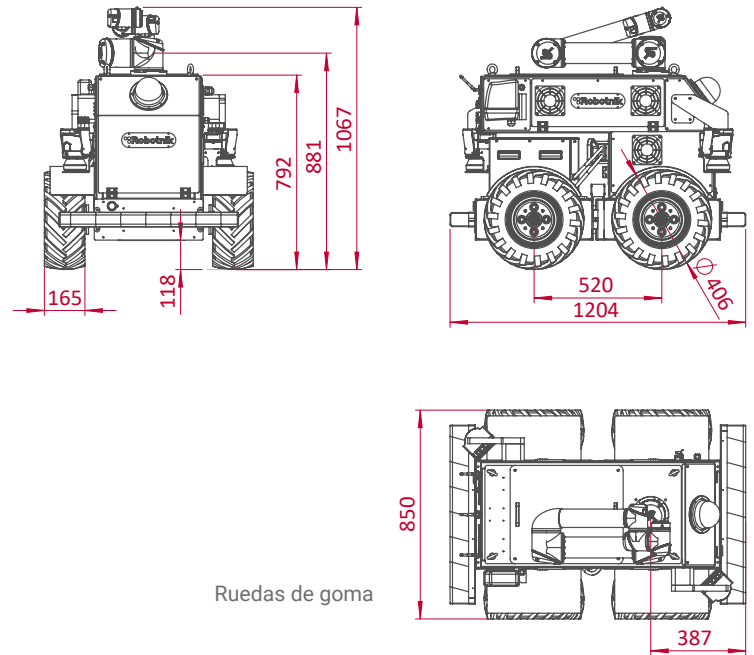
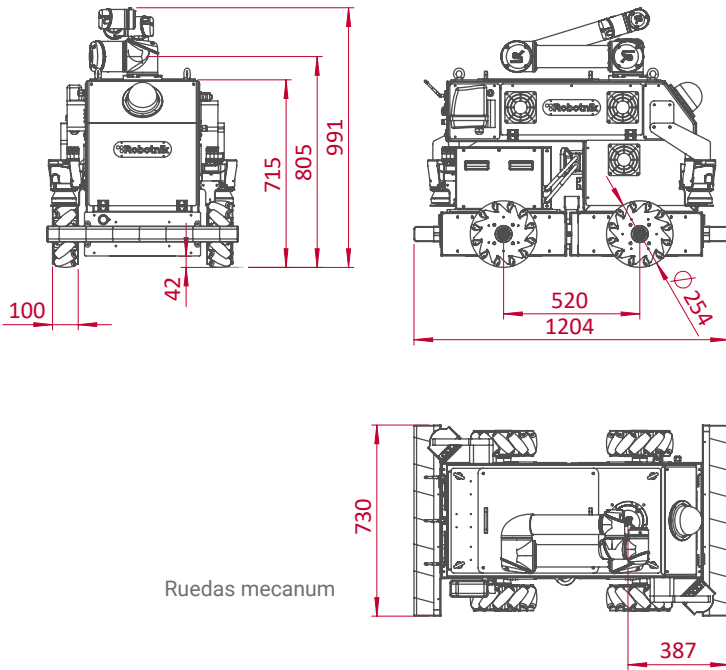

ESPECIFICACIONES TÉCNICAS

MECÁNICA

Dimensiones (ruedas mecanum)	1.204 x 730 x 991 mm (Plegado)
Peso	270 kg
Capacidad de carga	300 kg
Velocidad	2 m/s
Entorno	Interior/Exterior
Autonomía	4 h en continuo movimiento
Baterías	LiFePO₄ 60Ah@48V
Motores	4 x 1,2 kW
Rango de temperatura	0° a +40°C
Máxima pendiente	60 % (con ruedas de exterior)

CONTROL

Controlador	Arquitectura abierta en ROS PC integrado con Linux
Comunicación	WiFi 802.11n
Conectividad	RJ45, USB, HDMI

BRAZO

Peso	18,4 kg
Capacidad de carga	5 kg
Alcance	850 mm

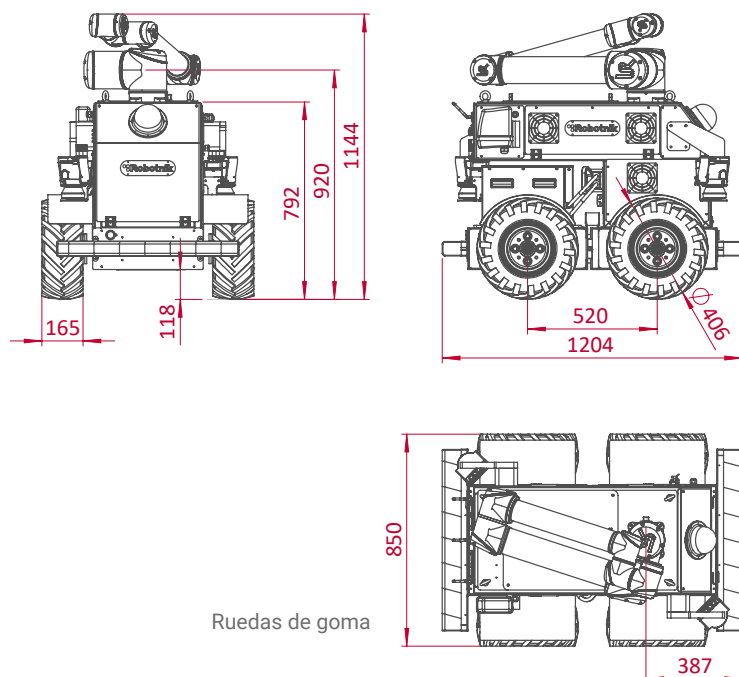
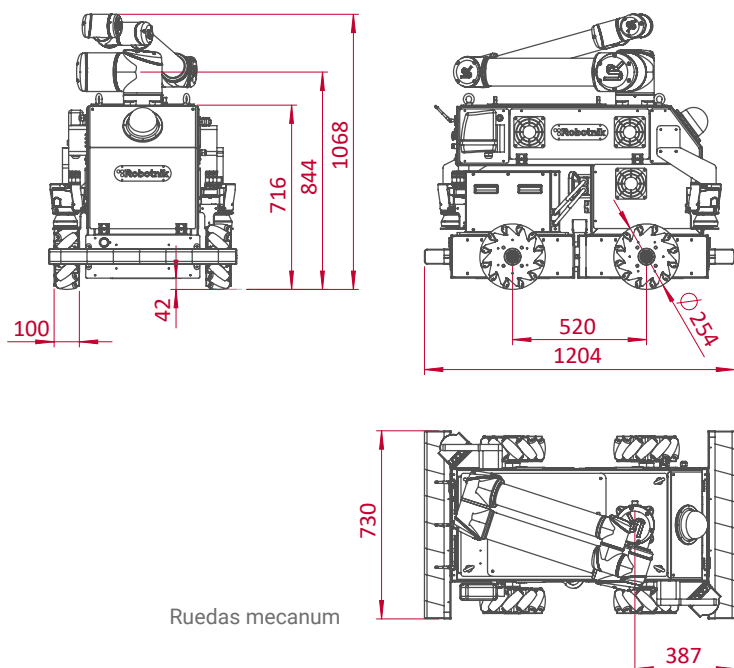

ESPECIFICACIONES TÉCNICAS

MECÁNICA

Dimensiones (ruedas mecanum)	1.204 x 730 x 1.068 mm (Plegado)
Peso	280 kg
Capacidad de carga	300 kg
Velocidad	2 m/s
Entorno	Interior/Exterior
Autonomía	4 h en continuo movimiento
Baterías	LiFePO₄ 60Ah@48V
Motores	4 x 1,2 kW
Rango de temperatura	0° a +40°C
Máxima pendiente	60 % (con ruedas de exterior)

CONTROL

Controlador	Arquitectura abierta en ROS PC integrado con Linux
Comunicación	WiFi 802.11n
Conectividad	RJ45, USB, HDMI

BRAZO

Peso	28,9 kg
Capacidad de carga	10 kg
Alcance	1.300 mm

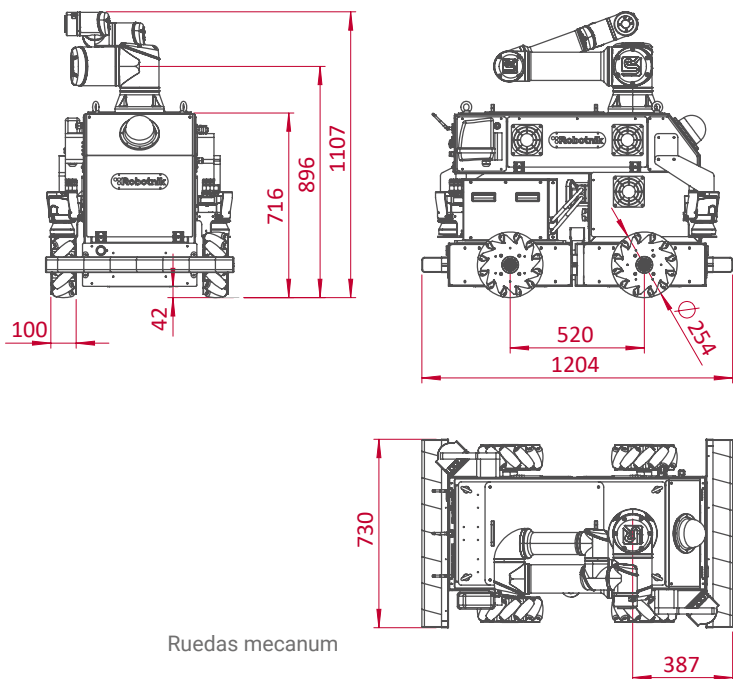

Ruedas mecanum

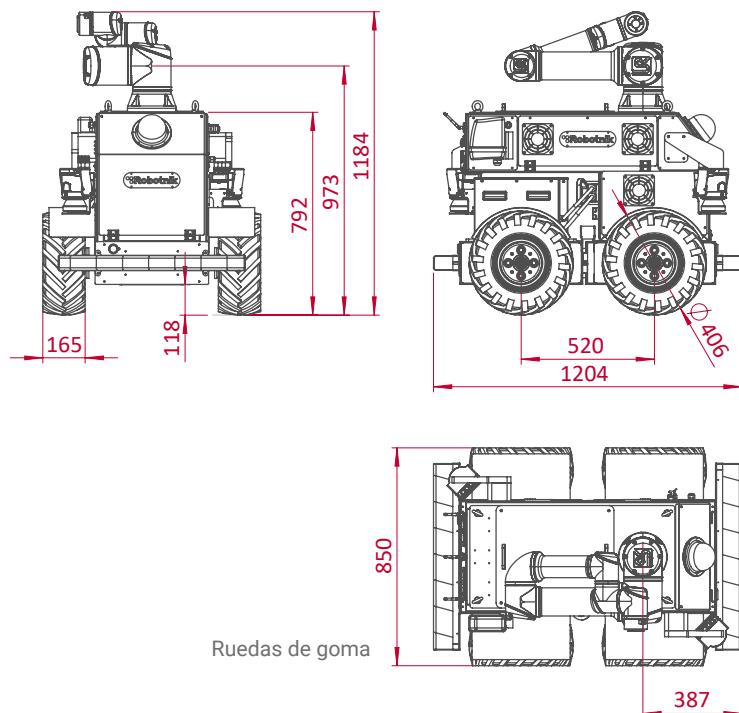

Ruedas de goma

ESPECIFICACIONES TÉCNICAS

MECÁNICA

Dimensiones (ruedas mecanum) **1.204 x 730 x 1.107 mm (Plegado)**

Peso **284 kg**

Capacidad de carga **300 kg**

Velocidad **2 m/s**

Entorno **Interior/Exterior**

Autonomía **4 h en continuo movimiento**

Baterías **LiFePO₄ 60Ah@48V**

Motores **4 x 1,2 kW**

Rango de temperatura **0° a +40°C**

Máxima pendiente **60 % (con ruedas de exterior)**

CONTROL

Controlador **Arquitectura abierta en ROS
PC integrado con Linux**

Comunicación **WiFi 802.11n**

Conectividad **RJ45, USB, HDMI**

BRAZO

Peso **33,1 kg**

Capacidad de carga **16 kg**

Alcance **900 mm**