

RB-KAIROS



PLATAFORMA MÓVIL
PREPARADA PARA LA INTEGRACIÓN
DE UN BRAZO UR e-SERIES (UR3e/
UR5e/UR10e/UR16e)

APLICACIONES INDUSTRIALES
LOGÍSTICA
VIGILANCIA Y MONITORIZACIÓN
INVESTIGACIÓN & DESARROLLO



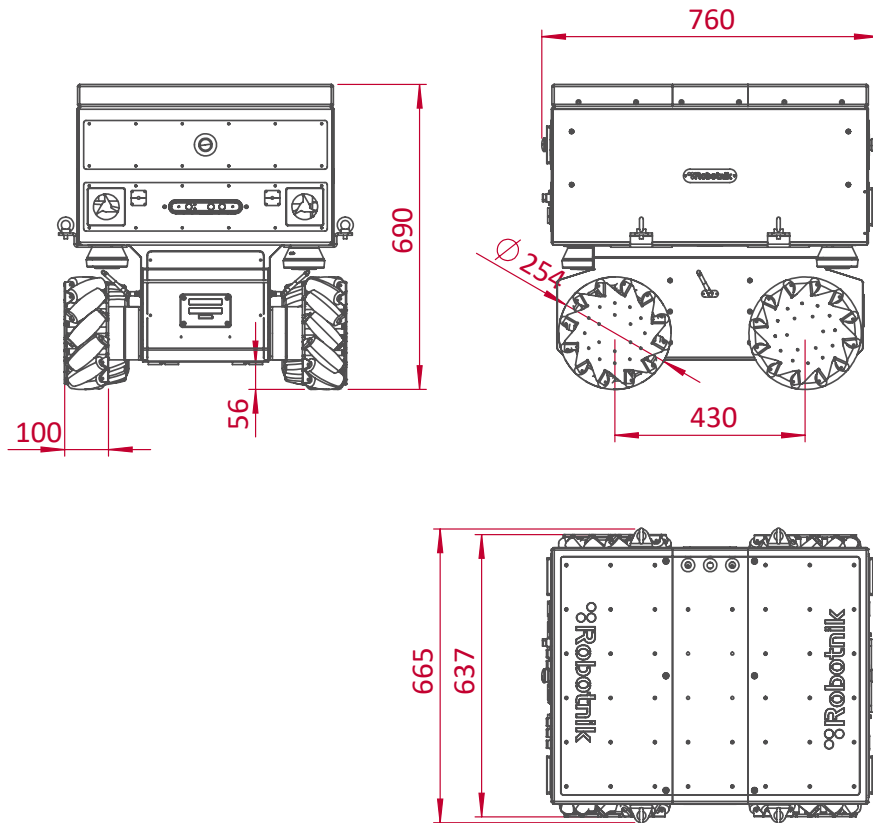

ESPECIFICACIONES TÉCNICAS

MECÁNICA

Dimensiones	760 x 665 x 690 mm
Peso	115 kg
Capacidad de carga	250 kg
Velocidad	2 m/s
Entorno	Interior
Protección	IP54
Autonomía	6/12 h en continuo movimiento
Batería	LiFePO₄ 15/30Ah@48V
Motores de tracción	4 x 500 W brushless servomotores
Rango de temperatura	0° to +50°C
Máxima pendiente	10 %

CONTROL

Controlador	Arquitectura abierta en ROS PC integrado con Linux
Comunicación	WiFi 802.11n
Conectividad	Interna: USB, RS232 y GPIO Externa: USB, RJ45, fuente de alimentación 5, 12 VDC y batería
	Listo para la integración "plug and play" de los brazos Universal Robots™ (versión OEM DC)