

RB-ROBOUT+ DUAL

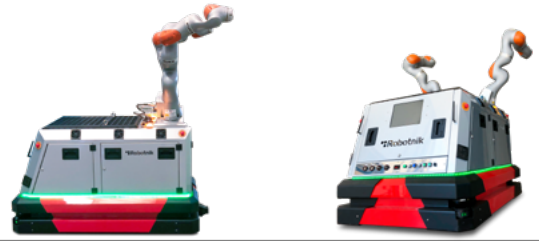

MANIPULADOR MÓVIL BIMANUAL, INDUSTRIAL Y COLABORATIVO (MMC)

MANIPULADOR MÓVIL INDUSTRIAL
PICK & PLACE
CARGA / DESCARGA
APLICACIONES BIMANUALES
ENSAMBLAJE
ATORNILLADO
PERFORACIÓN / FRESADO
INSPECCIÓN Y VERIFICACIÓN
INVESTIGACIÓN & DESARROLLO



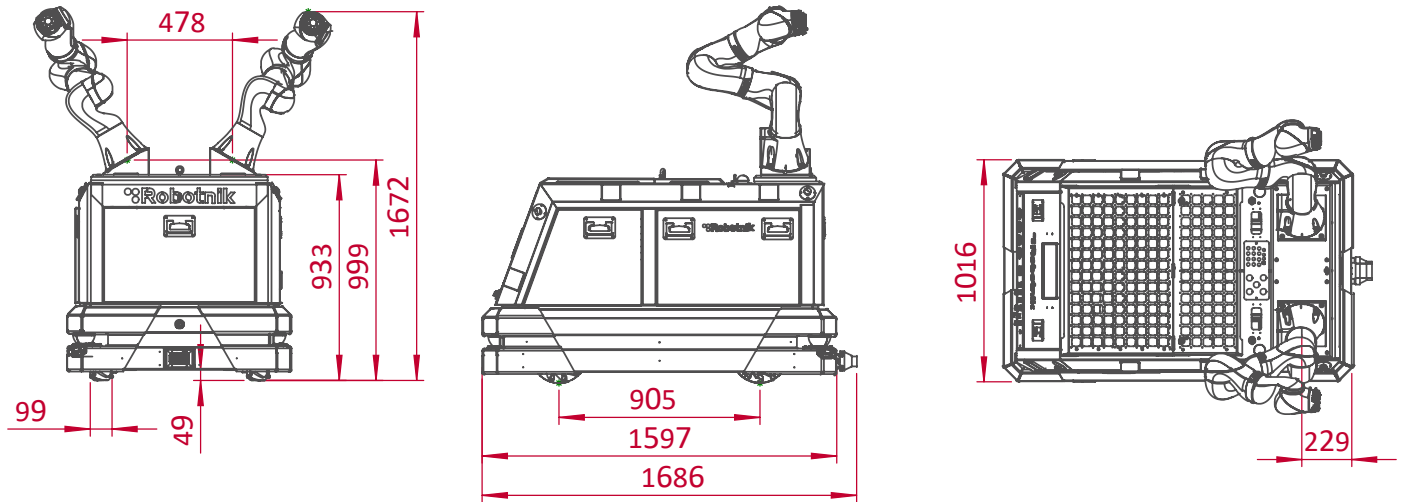

ESPECIFICACIONES TÉCNICAS

MECÁNICA

Dimensiones	1.686 x 1.016 x 933 mm
Peso	554 kg
Velocidad	1 m/s
Autonomía	8 h en continuo movimiento
Motores de tracción	4 x 1000 W
Sistema de tracción	Ruedas omnidireccionales
Baterías	LiFePO₄ 130Ah@48V
Rango de temperatura	0° a +45°C
Máxima pendiente	10%

CONTROL

Controlador	Arquitectura abierta en ROS Integrado PC con Linux
Comunicación	WiFi
Conectividad	3-Puertos Ethernet 6- Puertos USB Conexiones rápidas a circuito neumático Fuente de alimentación 5, 12, 24, 48 VDC y batería

BRAZO

Peso	23-29,9 Kg
Capacidad de carga	7-14 Kg
Alcance	800- 820 mm
Sunrise cabinet	Integrated inside the robot

VGIO

(Pinza Opcional)

Peso	1,62 Kg
Fuerza de agarre	100-150 N
Tiempo de agarre	0,35 seg