

SUMMIT-XL

ROBOT MÓVIL AUTÓNOMO

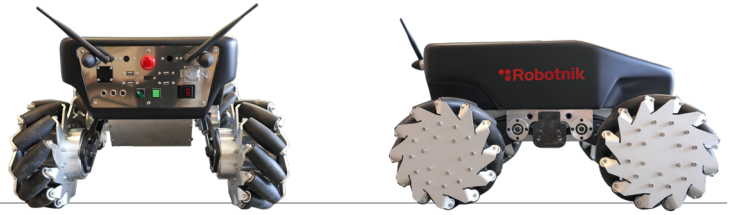

GRAN ROBUSTEZ Y VERSATILIDAD

APLICACIONES EN **INTERIOR**
Y **EXTERIOR**

DOS CONFIGURACIONES
CINEMÁTICAS CON **RUEDAS DE**
GOMA O MECANUM

INVESTIGACIÓN & DESARROLLO

VIGILANCIA E INSPECCIÓN

MILITAR

MONITORIZACIÓN REMOTA

ACCESO A ZONAS PELIGROSAS



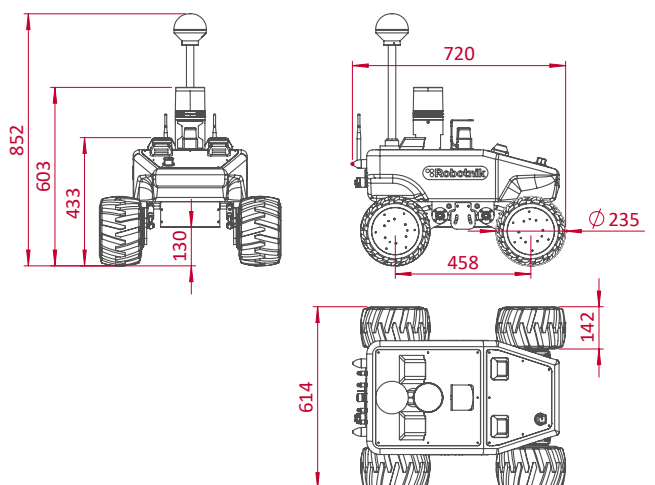

Ruedas de goma

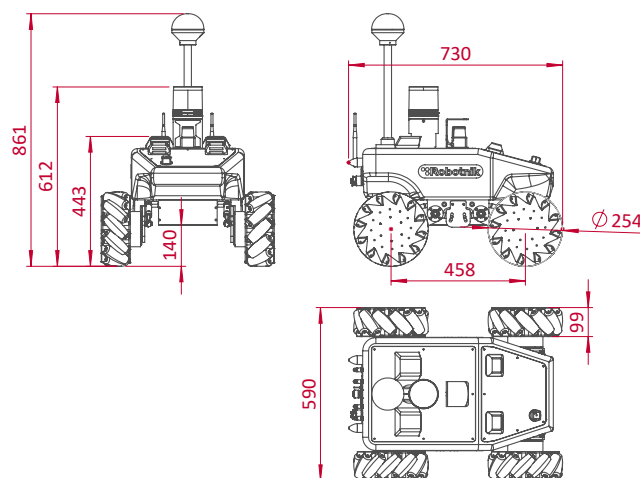

Ruedas mecanum

ESPECIFICACIONES TÉCNICAS

MECÁNICA

Dimensiones **720 x 614 x 416 mm**
(Ruedas de goma)

Peso **65 kg**

Capacidad de carga **50 kg**

Velocidad **3 m / s**

Entorno **Interior / Exterior (IP53)**

Protección **IP50 (IP53 weatherproof opcional)**

Autonomía **Hasta 10 h**

Batería **LiFePO₄ 15Ah@48V**

Sistema de tracción **Skid steering / omni direccional (mecanum)**

Motores de tracción **4 x 500 W servomotores sin escobillas**

Rango de temperatura **0° a +50°C**

Máxima pendiente **80 %**

CONTROL

Controlador **Arquitectura abierta en ROS PC integrado con Linux**

Comunicación **WiFi 802.11n**

Conectividad **Interna: USB, RS232 y GPIO
Externa: USB, RJ45, 12 VDC y batería**