

# RB-VOGUI XL

ROBOT MÓVIL AUTÓNOMO



## APLICACIONES LOGÍSTICAS EN INTERIOR Y EXTERIOR

GRAN VERSATILIDAD  
Y MOVILIDAD

APLICACIONES INDUSTRIALES  
INVESTIGACIÓN & DESARROLLO  
RECOGIDA Y TRANSPORTE  
AGRICULTURA



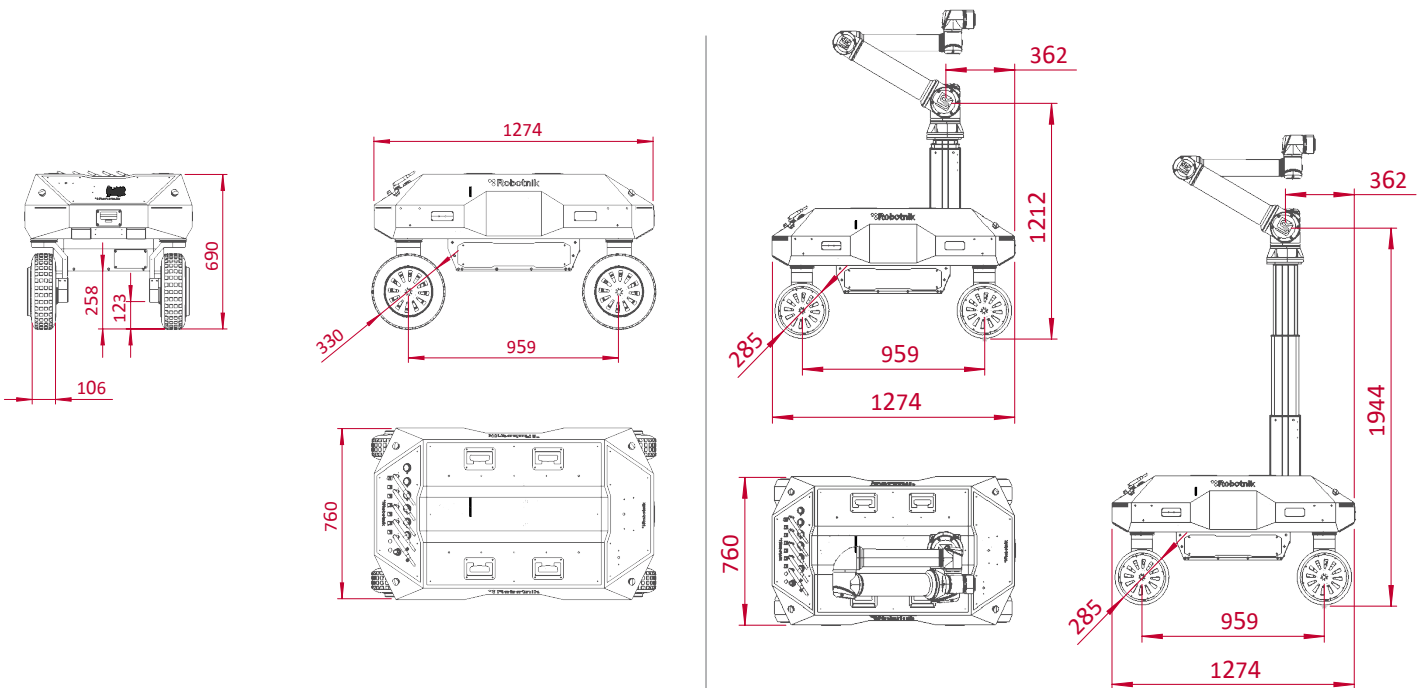

## ESPECIFICACIONES TÉCNICAS

### MECÁNICAS

Dimensiones **1.274 x 760 x 690 mm**

Peso **250 kg**

Velocidad **1 m/s**

Entorno **Interior/Exterior**

Autonomía **Hasta 9 h**

Baterías **LiFePO<sub>4</sub> 60Ah@48V**

Motores de tracción **4 x 750 W (con freno)**

Sistema de tracción **Omnidireccional / doble ackerman**

Motores de dirección **4**

Protección **IP50 (IP53 weatherproof opcional)**

Rango de temperatura **-10°C a +45°C**

Capacidad de carga **Hasta 250 Kg**

Máxima pendiente **47 %**

### CONTROL

Controlador **Arquitectura abierta en ROS  
PC integrado con Linux**

Comunicación **WiFi 02.11a / b / g / n / ac  
Bluetooth 5.1 (5G/4G opcional)**

Conectividad **Interna: USB, RS232, RJ45  
Externa: 2x USB, 2x RJ45, 1X HDMI  
+ USB, conectores de alimentación  
de 12, 24, 48 VDC y batería**

### OPCIONES

**Columna telescópica desde  
500 a 1400 mm**

**Integración "plug and play" de los  
brazos Universal Robots™ OEM DC  
e-series (brazo dual opcional)**