

# XL-GEN



MANIPULADOR MÓVIL  
PARA **INVESTIGACIÓN**  
& **DESARROLLO**

INVESTIGACIÓN & DESARROLLO  
INSPECCIÓN  
LOGÍSTICA  
MONITORIZACIÓN REMOTA  
ACCESO A AMBIENTES HOSTILES



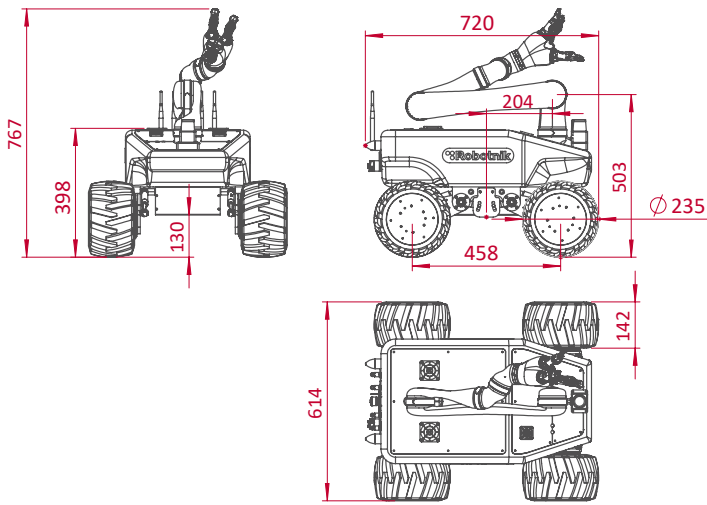

Ruedas de goma

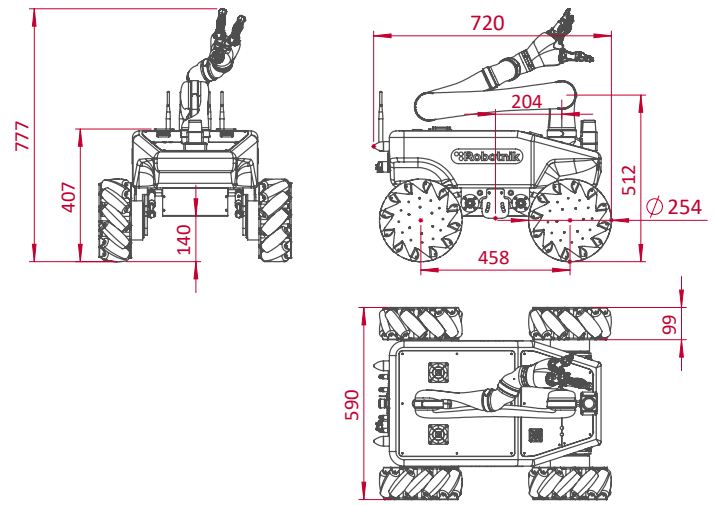

Ruedas mecanum

## ESPECIFICACIONES TÉCNICAS

### MECÁNICA

Dimensiones	<b>720 x 613 x 708 mm</b>
Peso	<b>65 kg + brazo (4,5/6 Kg)</b>
Capacidad de carga	<b>15 kg</b>
Velocidad	<b>3 m/s</b>
Entorno	<b>Interior/Exterior</b>
Protección	<b>IP40</b>
Autonomía	<b>Hasta 5 h</b>
Batería	<b>LiFePO<sub>4</sub> 15Ah@48V</b>
Sistema de tracción	<b>Skid steering / omni direccional (mecanum)</b>
Motores de tracción	<b>4 x 500 W servomotores brushless</b>
Rango de temperatura	<b>0° a +50°C</b>
Máxima pendiente	<b>80 %</b>

### CONTROL

Controlador	<b>Arquitectura abierta en ROS PC integrado con Linux</b>
Comunicación	<b>WiFi 802.11n</b>
Conectividad	<b>Interna: USB, RS232 y GPIO Externa: USB, RJ45 y alimentación 12 VDC</b>

#### Capacidad de carga del brazo (Kinova)

**6 GDL** 2,6 Kg (Medio rango)  
2,2 Kg (Rango completo)

**7 GDL** 2,4 Kg (Medio rango)  
2,1 Kg (Rango completo)

#### Alcance del brazo

**6 DOF** 985 mm  
**7 DOF** 985 mm